



☞ Без обогрева
💧 С подводом горячей воды

Длина: 1,5; 2 и 2,5 метра

€€

Thermozone® AG 4500/5000 A/W

Воздушные завесы для воротных проемов высотой до 5 метров

Воздушные завесы серии AG4500/5000 предназначены для защиты входных групп больших административных и торговых зданий и въездных ворот. Дизайн приборов этой группы универсален, что дает возможность их широкого применения. Завесы создают надежный воздушный барьер на пути проникновения холодного воздуха, подавляя сквозняки и обеспечивая тепловой комфорт в зоне входа. Однако, главный эффект их работы это сокращение тепловых потерь, и, как следствие, существенное энергосбережение. Помимо эффекта защиты от холода, поток воздуха от завесы становится непреодолимым препятствием для запахов, выхлопных газов и насекомых.

Завесы с теплообменником на горячей воде, как правило, позволяют обходиться без дополнительных обогревательных устройств в зоне входа. Даже в самое холодное время пространство входа гарантировано от снега и влаги. Завесы без нагрева могут использоваться для изоляции кондиционируемых или охлаждаемых помещений.

Завесы серии AG4500/5000 устанавливаются горизонтально над проемом. Во входных группах большой протяженности завесы следует устанавливать по всей ширине проема вплотную друг к другу так, чтобы поток воздуха был непрерывен.

- Стильный и современный дизайн со скрытыми элементами крепления
- Коррозионно-стойкий корпус из гальванизированной листовой стали, окрашенной двухкомпонентной эмалью методом порошкового напыления. Цветовой код: RAL9016.
- Шумопоглощающая конструкция
- Простота установки благодаря резьбовым втулкам, расположенным в верхней части завесы.
- Решетка забора воздуха съемная, что облегчает доступ к блоку нагрева для осмотра и инспекции
- Конструкция решетки забора воздуха дает возможность разместить противопыльный фильтр
- Направляющие выходной решетки позволяют направлять поток воздуха под нужным углом.

Стандарт CE.

Технические параметры | Thermozone AG 4500/5000 A без обогрева 

Модель	Расх. воздуха [м³/час]	Уровень шума ^{*1} [дБ(A)]	Напряжение [В]	Сила тока [А]	Длина [мм]	Вес [кг]
AG4515A	2650/3980/5300	48/60/67	230В~	5,6	1500	72
AG4520A	3800/5700/7600	50/62/69	230В~	8,4	2000	104
AG5010A	2350/3530/4700	48/60/67	230В~	5,2	1000	60
AG5015A	3550/5330/7100	50/62/69	230В~	8,1	1500	84
AG5020A	4650/6980/9300	51/63/70	230В~	10,6	2000	129

*1) Условия: Расстояние до завесы 5 метров. Фактор направленности: 2. Эквивалентная площадь звукопоглощения: 200м²

Класс защиты AG 4500/5000 A без обогрева: IP23

Технические параметры | Thermozone AG 4500/5000 W с подводом горячей воды 

Модель	Режимы мощности ^{*1} . [кВт]	Расход воздуха [м³/час]	Δt ^{*2} [°C]	Объем воды [л]	Уровень шума ^{*3} [дБ(A)]	Напряжение [В]	Сила тока [А]	Длина [мм]	Вес [кг]
AG4515WL	30/41/49	2400/3600/4800	38/33/31	5,6	48/60/67	230V~	5,2	1500	95
AG4520WL	43/57/70	3500/5250/7000	36/33/30	7,8	50/62/69	230V~	7,8	2000	132
AG5010WL	21/28/33	2100/3150/4200	29/26/24	3,3	48/60/67	230V~	4,8	1000	77
AG5015WL	35/46/56	3250/4880/6500	32/28/26	5,6	50/62/69	230V~	7,5	1500	107
AG5020WL	49/66/79	4250/6380/8500	35/31/28	7,8	51/63/70	230V~	9,9	2000	157

*1) Данные приведены для температуры воды 80/60°C и t воздуха на входе +15°C

*2) Δt = увел. t проходящего воздуха при полном расходе.

*3) Условия: Расстояние до завесы 5 метров. Фактор направленности: 2. Эквивалентная площадь звукопоглощения: 200м²

Класс защиты AG 4500/5000 W с подводом горячей воды: IP23

Габаритные размеры

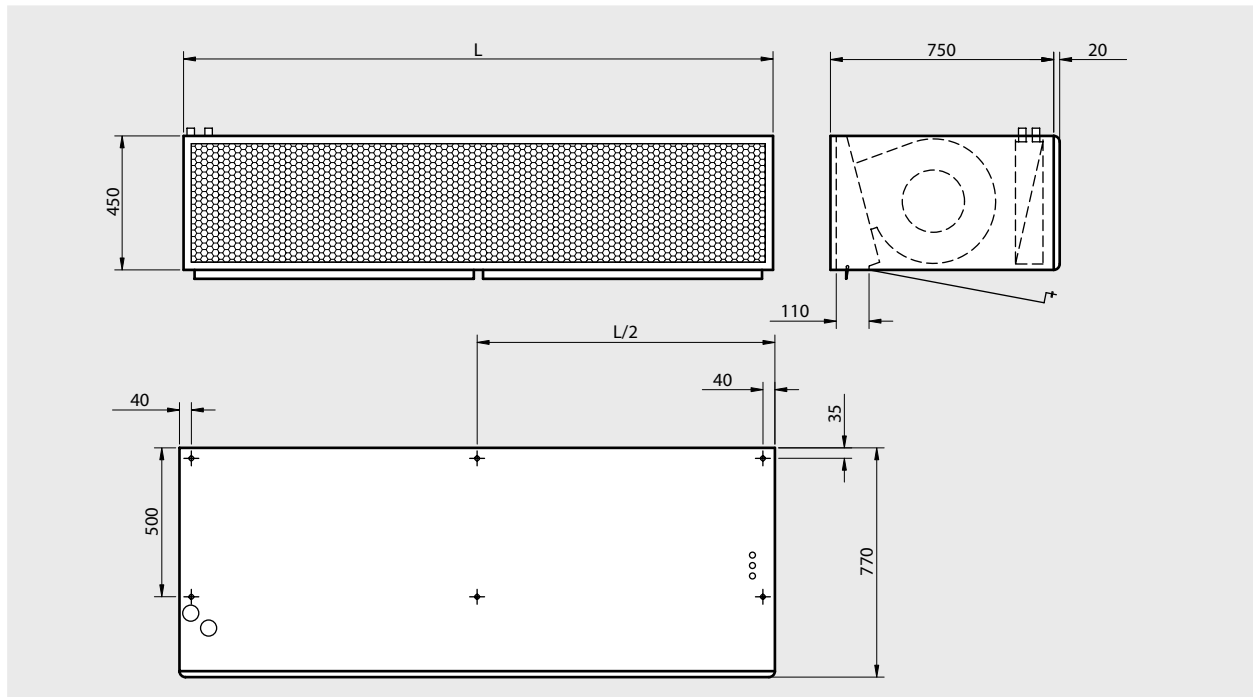

Расположение и установка

На верхней панели воздушных завес AG4500/5000 находятся 4 резьбовые втулки М8 (у 2х метровой завесы - 6) для подвески с потолка на вертикальных стержнях.

Модели завес этой серии находятся в доработке. Уточненные данные будут размещаться на сайте www.frico.se